



CONSEJO DE LA MAGISTRATURA
PODER JUDICIAL DE LA NACIÓN

ADMINISTRACION GENERAL
SUBDIRECCION DE CONTRATACIONES

PUBLICACIÓN EN SITIO WEB

EXPEDIENTE N° 14-07570/25

LA ADMINISTRACIÓN GENERAL DEL PODER JUDICIAL DE LA NACIÓN COMUNICA EL LLAMADO A **CONTRATACIÓN DIRECTA N° 660/25 (TRÁMITE SIMPLIFICADO)**, ENCUADRANDO DICHO PROCEDIMIENTO EN LOS ARTÍCULOS N° 36 Y 168 DEL REGLAMENTO DE CONTRATACIONES DEL CONSEJO DE LA MAGISTRATURA DE LA NACIÓN APROBADO POR RESOLUCIÓN N° 254/15 Y SUS MODIFICATORIAS.

OBJETO: Contratar la provisión, traslado y colocación de aventanamientos y espejos para la obra de refacción para los Juzgados en lo Civil, Comercial y Contencioso Administrativo N° 1 y 2 de San Martín, sitios en Moreno N° 3338, San Martín, Pcia. de Buenos Aires.

CONSULTA/DESCARGA DE PLIEGO: SITIO WEB: SISTEMA DE REGISTRO DE PROVEEDORES DEL CONSEJO DE LA MAGISTRATURA (SRPCM): [HTTPS://SRPCM.PJN.GOV.AR](https://srpcm.pjn.gov.ar)

INSCRIPCIÓN EN EL REGISTRO DE PROVEEDORES:

SE RECUERDA QUE A FIN DE DAR CUMPLIMIENTO A LO DISPUESTO POR LA RESOLUCIÓN CM 362/2021, QUE ESTABLECE LA OBLIGATORIEDAD DE LA INSCRIPCIÓN EN EL REGISTRO DE PROVEEDORES DEL CONSEJO DE LA MAGISTRATURA DEL PODER JUDICIAL DE LA NACIÓN (SRPCM), DEBERÁN INGRESAR A AL SIGUIENTE LINKS O [HTTPS://SRPCM.PJN.GOV.AR/](https://srpcm.pjn.gov.ar) O A LOS QUE EN UN FUTURO LOS REEMPLACEN.

ASIMISMO, SE RECUERDA LO DISPUESTO EN EL ART. 3° -PRE-INSCRIPCIÓN- IN FINE, DEL ANEXO I -INSTRUCTIVO-, DE LA CITADA RESOLUCIÓN: **CUANDO EL PROVEEDOR SE ENCUENTRE PRE-INSCRIPTO PODRÁ ADQUIRIR PLIEGO Y PRESENTAR OFERTAS. NO OBSTANTE, ES REQUISITO OBLIGATORIO HABER FINALIZADO EL TRÁMITE DE INSCRIPCIÓN PARA SER PREADJUDICADO O ADJUDICADO, COMO ASÍ TAMBIÉN MANTENER LA INFORMACIÓN Y DOCUMENTACIÓN**

-//-

-//-

ACTUALIZADA EN DICHO REGISTRO. EN CUYO CASO, NO SERÁ NECESARIO VOLVER A ANEXAR TODA LA DOCUMENTACIÓN QUE FUE PRESENTADA PARA SER INCORPORADOS EN EL SISTEMA, SINO SOLO AQUELLA QUE SE PRETENDA ACTUALIZAR".

PARA EL CASO DE QUE LA INSCRIPCIÓN NO HAYA SIDO FINALIZADA POR MOTIVOS QUE NO LE PUEDAN SER ENDILGADOS AL PROVEEDOR, NO SE LO PODRÁ EXCLUIR DE LA POSIBILIDAD DE SER PREADJUDICADO O ADJUDICADO.

PRESENTACIÓN DE OFERTAS: SUBDIRECCIÓN DE CONTRATACIONES (DIVISIÓN APERTURAS), SARMIENTO N° 877, 1° SUBSUELO, C.A.B.A., **HASTA EL DÍA 24 DE OCTUBRE DE 2025, A LAS 9:00 HS.-**

APERTURAS DE OFERTAS: SUBDIRECCIÓN DE CONTRATACIONES (DIVISIÓN APERTURAS), SARMIENTO N° 877, 1° SUBSUELO, C.A.B.A., **EL DÍA 24 DE OCTUBRE DE 2025, A LAS 9:00 HS.-**

NK 3

VANESA CUCAT
Departamento de Contrataciones
Subdirección de Contrataciones

Reng.	Descripción	C. Unitario \$ (Número y letras)	C. Total \$ (Número y letras)
4	Para contratar la provisión, traslado y colocación de dos (2) unidades de espejos espesor 4mm. con fijación, medidas: 103cm. de ancho x 103cm. de alto , con destino al edificio sito en Moreno N° 3338, San Martín, Prov. de Buenos Aires, sede de los Juzgados en lo Civil, Comercial y Contencioso Administrativo N° 1 y 2 de San Martín, según especificaciones técnicas y planos que se adjuntan.	\$ Pesos.....	\$ Pesos.....
5	Para contratar la provisión, traslado y colocación de dos (2) unidades de espejos espesor 4mm. con fijación, medidas: 60cm. de ancho x 80cm. de alto , con destino al edificio sito en Moreno N° 3338, San Martín, Prov. de Buenos Aires, sede de los Juzgados en lo Civil, Comercial y Contencioso Administrativo N° 1 y 2 de San Martín, según especificaciones técnicas y planos que se adjuntan.	\$ Pesos.....	\$ Pesos.....

Costo Total (N° y letras)	Son Pesos.....
Costo Global (N° y letras) *Bonificación por adjudicación íntegra	Son Pesos.....

ORGANISMO SOLICITANTE: Dirección General de Infraestructura Judicial . Tel: (011) 4379-1973 –E-mai: proyectos@pjn.gov.ar

NOTA: DEL RENGLÓN 1 AL 5 SERÁ NECESARIA UNA ADJUDICACIÓN INTEGRAL A UN MISMO OFERENTE.

LA PLANILLA DE COTIZACIÓN FORMA PARTE DEL PLIEGO DE BASES Y CONDICIONES.

EXPEDIENTE N° 14-07570/25

PROCEDIMIENTO: ARTS. N° 36 Y 168 DEL REGLAMENTO DE CONTRATACIONES DEL CONSEJO DE LA MAGISTRATURA DEL P.J.N. APROBADO POR RESOLUCIÓN N° 254/15 Y SUS MODIFICATORIAS Y LA RESOLUCIÓN A.G. N° 77/18 Y SUS MODIFICATORIAS.

CONTRATACIÓN DIRECTA N° 660/25 T.S.

OFERENTE

DOMICILIO:

TELEFONO:

CUIT:

CORREO ELECTRONICO:

PRESENTACIÓN DE OFERTAS: SUBDIRECCIÓN DE CONTRATACIONES (SALA DE APERTURAS), SARMIENTO N° 877, 1ER SUBSUELO, C.A.B.A., **HASTA EL DÍA 24 DE OCTUBRE DE 2025 A LAS 9:00 HORAS.**

LUGAR, FECHA Y HORA DE APERTURA: SUBDIRECCIÓN DE CONTRATACIONES (SALA DE APERTURAS), SARMIENTO 877, 1ER SUBSUELO, C.A.B.A., **EL DÍA 24 DE OCTUBRE DE 2025 A LAS 9:00 HORAS.**

CONSULTA Y DESCARGA DE PLIEGOS: Sitio Web: Sistema de Registro de Proveedores del Consejo de la Magistratura (SRPCM):<https://srpcm.pjn.gov.ar>.

Toda consulta respecto al Pliego de Bases y Condiciones deberá efectuarse conforme a lo indicado en el Anexo a las Clausulas Particulares del respectivo Pliego

INSCRIPCIÓN EN EL REGISTRO DE PROVEEDORES

Se recuerda que a fin de dar cumplimiento a lo dispuesto por la Resolución CM N° 362/2021, que establece la obligatoriedad de la inscripción en el registro de proveedores del Consejo de la Magistratura del Poder Judicial de la Nación (SRPCM), deberán ingresar al siguiente link <https://srpcm.pjn.gov.ar/> o a los que en un futuro los reemplacen.

Asimismo, se recuerda lo dispuesto en el Art. N° 3° -PRE-INSCRIPCIÓN- in fine, del Anexo I –Instructivo-, de la citada Resolución: “Cuando el proveedor se encuentre pre-inscripto podrá adquirir pliego y presentar ofertas. No obstante, es requisito obligatorio haber finalizado el trámite de Inscripción para ser preadjudicado o adjudicado, como así también mantener la información y documentación actualizada en dicho registro. En cuyo caso, no será necesario volver a anexar toda la documentación que fue presentada para ser incorporados en el sistema, sino solo aquella que se pretenda actualizar”.

Para el caso de que la inscripción no haya sido finalizada por motivos que no le puedan ser endilgados al proveedor, no se lo podrá excluir de la posibilidad de ser preadjudicado o adjudicado”.



PLIEGO DE BASES Y CONDICIONES.

CLÁUSULAS PARTICULARES – ADECUACIONES EDILICIAS
Procedimientos centralizados.

OBJETO: (VER ANEXO A CLÁUSULAS PARTICULARES)
DEPENDENCIA: (VER ANEXO A CLÁUSULAS PARTICULARES)
DIRECCIÓN: (VER ANEXO A CLÁUSULAS PARTICULARES)

ARTÍCULO 1º.- PLAZO PARA EL CUMPLIMIENTO DE LA PRESTACIÓN Y DURACIÓN DEL CONTRATO

El plazo de ejecución será de **(VER ANEXO A CLÁUSULAS PARTICULARES)** días hábiles a partir del día inmediato hábil siguiente a la fecha de notificación de la Orden de Compra.

Los días y horarios serán, previamente, convenidos con quien ejerza la supervisión.

Dentro del término contractual, el contratista deberá contemplar, a los fines del cumplimiento en tiempo de sus obligaciones, las restricciones que pudieran generarse como consecuencia del funcionamiento de las dependencias judiciales y tareas propias de la administración de justicia.

El incumplimiento de estos plazos dará lugar a las penalidades que correspondieren, de acuerdo con lo previsto en el presente pliego y demás normativa aplicable.

ARTICULO 2º.- VISITA A LOS EDIFICIOS.

Los oferentes deberán/podrán, según el caso, realizar un relevamiento del edificio a fin de verificar y evaluar convenientemente, el estado actual de los trabajos que deben realizarse en forma previa, así como las condiciones de trabajo a las que deban adaptarse.

La co-contratante no podrá alegar desconocimiento del estado del lugar en el que deben desarrollar sus tareas.

Cabe destacar que la no realización de la visita indicada ocasionará la desestimación de la oferta, en tanto constituye una condición de admisibilidad de la misma.

La visita se realizará:

a) **Plazo: desde el primer día de difusión de la convocatoria y hasta un (1) día hábil anterior a la fecha de apertura fijada..**

b) La dirección del edificio a visitar es: **(VER ANEXO A CLÁUSULAS PARTICULARES)**

c) La visita deberá coordinarse con: **(VER ANEXO A CLÁUSULAS PARTICULARES)**, al teléfono: **(VER ANEXO A CLÁUSULAS PARTICULARES)**, de lunes a viernes, en el horario de **(VER ANEXO)** a **(VER ANEXO)** horas; o bien, al e-mail: **(VER ANEXO A CLÁUSULAS PARTICULARES)**.

La persona que coordine la visita deberá extender una constancia escrita de dicha visita, sellada y firmada, la que deberá adjuntarse a la respectiva oferta.

ARTÍCULO 3º.- CONSULTAS TÉCNICAS PREVIAS A LA OFERTA.

Ante cualquier tipo de duda, error u omisión, el oferente podrá evacuar las consultas en forma escrita ante el organismo contratante, en el plazo y en la dirección señalada, mencionando el número de procedimiento de referencia.

Los datos para realizar consultas al pliego que rige la contratación son:

a) Lugar de presentación de las consultas por escrito: **(VER ANEXO A CLÁUSULAS PARTICULARES)**

b) Plazo para realizar las consultas: hasta **(VER ANEXO A CLÁUSULAS PARTICULARES)** días hábiles anteriores a la apertura de las ofertas.

La dependencia antes mencionada será la encargada de evaluar y elaborar la/s respuesta/s que corresponda/n, la/s cual/es –mediante la emisión de la respectiva “Circular Aclaratoria”- pasará/n a formar parte del Pliego de Bases y Condiciones que rige el procedimiento.

Las consultas serán incluidas en una circular aclaratoria, que pasará a integrar el respectivo Pliego de Bases y Condiciones.

ARTÍCULO 4°.- PRESENTACIÓN DE LAS OFERTAS.

La presentación de la oferta significará de parte del oferente el pleno conocimiento y aceptación de las normas y cláusulas que rijan el presente procedimiento de selección, por lo que no será necesaria la presentación de los pliegos firmados junto con la oferta. La oferta deberá cumplir con los requerimientos establecidos en las “Condiciones Generales de la Oferta y del Oferente”, en las “Condiciones de la Oferta Económica”, y en las “Especificaciones técnicas”.

La oferta es por renglón entero, por todos o por alguno de ellos.

No se admiten ofertas parciales por renglón.

Si se aceptan ofertas alternativas.

No se aceptan ofertas variantes.

ARTÍCULO 5°.- CONDICIONES GENERALES DE LA OFERTA Y DEL OFERENTE.

Las ofertas se ajustarán a lo siguiente:

1. Serán redactadas en idioma nacional. Deberán encontrarse foliadas en todas sus fojas de manera correlativa, en dos (2) copias. Los sobres de las propuestas se presentarán perfectamente cerrados e indicarán en su cubierta la contratación a que corresponden, el día y hora de la fecha de apertura de ofertas y el nombre o razón social del oferente.
2. Las propuestas deberán estar firmadas en todas sus fojas por el oferente o su representante legal autorizado. Las enmiendas y raspaduras en partes esenciales de las propuestas deberán ser debidamente salvadas por el oferente o su representante legal autorizado.
3. Las ofertas deberán contener:
 - 3.1. La constancia de constitución de la garantía de la oferta, en el caso en que fuese exigible.
 - 3.2. La constancia de visita, en caso de que fuese obligatoria.
 - 3.3 Declaración Jurada de Pre-inscripción del Sistema de Registro de Proveedores del Consejo de la Magistratura del Poder Judicial de la Nación (SRPCM) según el **Anexo A** del presente Pliego.
4. A los efectos de la presente contratación se considerarán inelegibles las propuestas presentadas por los oferentes cuyos incumplimientos hayan dado lugar a las penalidades que se describen a continuación, en contratos celebrados con el Poder Judicial de la Nación en los tres (3) años inmediatos anteriores al presente llamado:
 - 4.1. La aplicación de una (1) rescisión total del contrato por culpa del contratista aplicada con motivo de la ejecución del contrato.
 - 4.2. La aplicación de dos (2) o más rescisiones parciales del contrato por culpa del contratista aplicada con motivo de la ejecución del contrato.
 - 4.3. La aplicación de tres (3) o más multas por el incumplimiento de las obligaciones durante la ejecución del contrato.



VANESA CUGAT
Departamento de Licitaciones
Subdirección de Contrataciones



CONSEJO DE LA MAGISTRATURA PODER JUDICIAL DE LA NACIÓN

La presente cláusula podrá ser obviada, por vía de excepción, cuando medien razones de conveniencia para el Poder Judicial de la Nación, debidamente fundadas.

ARTÍCULO 6°.- CONDICIONES DE LA OFERTA ECONÓMICA.

El oferente deberá completar la "Planilla de cotización" según corresponda, que forma parte del respectivo pliego. La cotización deberá presentarse de acuerdo con lo previsto en las especificaciones técnicas y completarse con cada uno de los datos solicitados, haciendo constar el precio unitario y total, cierto, en letras y números.

Luego de expresar en letras y en números el monto total de la propuesta económica, el oferente discriminará el importe según el cómputo que forma parte de presente pliego de bases y condiciones, valores que se tendrá en cuenta a los fines de la realización de los "pagos parciales por avance". Todo ello, sin perjuicio de la aplicación de lo establecido en el artículo 107 del Reglamento de Contrataciones del Consejo de la Magistratura del Poder Judicial de la Nación.

La moneda de cotización es en pesos.

En el supuesto de que el procedimiento contemple en su objeto más de un renglón, después de haber cotizado por renglón, el oferente podrá efectuar un descuento en el precio, por el total de los renglones sobre la base de su adjudicación íntegra, o por grupo de renglones.

ARTÍCULO 7°.- MANTENIMIENTO DE LA OFERTA.

Las ofertas deberán ser mantenidas por el término de **sesenta (60)** días corridos a contar desde la fecha de apertura de las propuestas.

El mantenimiento de la oferta se renovará automáticamente por igual plazo, de conformidad con lo establecido en el artículo 83 del Reglamento aprobado por la Resolución CM 254/15.

ARTÍCULO 8°.- GARANTÍAS.

Los oferentes o los adjudicatarios deberán constituir las siguientes clases de garantías:

- De mantenimiento de la oferta: cinco por ciento (5%) del monto total de la oferta. En el caso de cotizar con descuentos, la garantía se calculará sobre el mayor monto propuesto.
- De cumplimiento del contrato: Los oferentes adjudicados, deberán presentar una garantía equivalente al diez por ciento (10%) del monto total del contrato;
- Las garantías, si fuesen menores a **PESOS TRES MILLONES (\$3.000.000)** –o su equivalente a quince (15) módulos- podrán constituirse en PAGARÉ o en cualquiera de las formas previstas en el artículo 127 del Reglamento aprobado por la Resolución CM N° 254/15 y deberán integrarse a entera satisfacción del Consejo de la Magistratura del Poder Judicial de la Nación.

Quedan exceptuados a la obligación en la presentación de garantías, aquéllos que se encuentren incluidos en el artículo 129 del Reglamento aprobado por la Resolución CM N° 254/15, a saber:

- a. En las adquisiciones de publicaciones periódicas,
- b. Contrataciones que tengan por objeto la locación de obra intelectual a título personal;
- c. Cuando se cumpla la prestación contractual dentro del plazo de integración de la garantía de cumplimiento de contrato. En estos casos, el plazo para la integración se contará a partir de la comunicación fehaciente del rechazo. Los elementos así rechazados quedarán en caución y no podrán ser retirados, sin previamente integrar la garantía que corresponda. La excepción no procederá en caso de rechazo o

cuando se trate de la prestación de un bien o servicio que según el pliego de bases y condiciones particulares se prevea la garantía del trabajo contratado;

- d. Cuando el monto de la garantía no fuere superior a PESOS UN MILLON (\$1.000.000) o su equivalente a CINCO (5) módulos.
- e. En las contrataciones directas reguladas en el Reglamento aprobado por la Resolución CM N° 254 cuando se efectúen por el trámite simplificado;
- f. En las contrataciones directas encuadradas en los artículos 30, 31, 32, 33, 34 y 35 del Reglamento aprobado por la Resolución CM N° 254/15.
- g. Cuando el oferente sea una jurisdicción o entidad perteneciente al Sector Público Nacional en los términos del artículo 8° de la Ley n° 24.156 y sus modificaciones o un organismo provincial, municipal o del Gobierno de Ciudad Autónoma de Buenos Aires.

A los fines de constituir las garantías exigidas según lo dispuesto en el artículo 127 del Reglamento de Contrataciones, la póliza del seguro de caución:

- a) podrá ser presentada con firma manuscrita o firmada digitalmente, en formato papel y en los términos y condiciones de la Ley 25.506 y su reglamento.
- b) deberá estar emitida por una compañía autorizada por la Superintendencia de Seguros de la Nación.
- c) sus cláusulas no podrán oponerse al Reglamento de Contrataciones.
- d) deberá constituirse en todos los casos a favor del "PODER JUDICIAL DE LA NACION – SARMIENTO N° 877, 6° PISO, C.A.B.A.", sin vencimiento.
- e) en el caso de las pólizas en formato papel, éstas deberán estar debidamente certificada por escribano público.
- f) las garantías se devolverán de conformidad con lo establecido en el artículo 130 del Reglamento aprobado por la Resolución CM N° 254/15.

ARTÍCULO 9°.- CRITERIOS DE EVALUACIÓN Y SELECCIÓN DE LAS OFERTAS.

Previo a la evaluación económica de las ofertas, se analizará la información aportada por los oferentes a fin de determinar el cumplimiento de las especificaciones de cada renglón y las cláusulas del presente pliego con el propósito de considerar la admisibilidad de las ofertas.

Serán desestimadas aquellas ofertas que se encuentren comprendidas entre las causales detalladas en el artículo 103 del Reglamento aprobado por la Resolución CM N° 254/15.

Cuando proceda, la Comisión de Preadjudicaciones o el Departamento de Licitaciones intimará al oferente para que en un plazo no mayor a cinco (5) días subsane los errores u omisiones (Art. 104, Resolución CM N° 254/15). La no subsanación dentro del plazo establecido podrá acarrear la desestimación de la oferta.

De las empresas consideradas admisibles y convenientes, se determinará el orden de mérito teniendo en cuenta el precio, la calidad y la idoneidad del oferente.

Asimismo, se aplicará la Resolución General N° 4164 E/2017, de la AFIP, actual ARCA -o la que en un futuro la reemplace-, así como también las leyes de Compra a MIPYME, en los casos que corresponda.

El dictamen de preadjudicación se notificará en forma fehaciente a todos los oferentes mediante correo electrónico o notificación electrónica. Cuando no fuera posible notificar mediante dichos medios, podrá utilizarse cualquiera de los medios de notificación previstos en el artículo 68 del Reglamento aprobado por la Resolución CM N° 254/15. Los interesados podrán formular impugnaciones al dictamen dentro de los cinco (5) días hábiles de su notificación.

Conforme lo dispuesto en los art. 24° y 25° de la Ley N° 27.742 no podrá exigirse la garantía de impugnación contra el dictamen de Preadjudicaciones.

ARTÍCULO 10°.- ADJUDICACIÓN.

VANESA CUGAT
Departamento de Licitaciones
Subdirección de Contrataciones



CONSEJO DE LA MAGISTRATURA PODER JUDICIAL DE LA NACIÓN

Se adjudicará por renglón entero; o, por todos los renglones o un conjunto de ellos, en el caso de concurrir el supuesto previsto en el artículo 6°, último párrafo, de las presentes cláusulas particulares.

La adjudicación será notificada a todos los oferentes dentro de los tres (3) días hábiles a contarse desde el dictado del acto respectivo por los medios de notificación previstos en el artículo 68 del Reglamento aprobado por la Resolución CM N° 254/15.

ARTÍCULO 11°.- SUPERVISIÓN DE LA PRESTACIÓN.

La supervisión de la prestación estará a cargo de **(VER ANEXO A CLÁUSULAS PARTICULARES)**, que verificará el cumplimiento por parte del contratista en un todo de acuerdo con las especificaciones técnicas.

Para contactarse con la supervisión deberá comunicarse de lunes a viernes, en el horario de **(VER ANEXO A CLÁUSULAS PARTICULARES)** a **(VER ANEXO A CLÁUSULAS PARTICULARES)** horas, al teléfono: **(VER ANEXO A CLÁUSULAS PARTICULARES)**; e-mail: **(VER ANEXO A CLÁUSULAS PARTICULARES)**.

Los días y horarios durante los cuales podrán realizarse las tareas serán convenidos con la supervisión, no pudiendo el contratista comenzar tarea alguna o realizar la entrega sin la previa autorización de la misma.

El contratista deberá solicitar inspecciones a la supervisión en los períodos en que mejor se pueda observar la marcha de los trabajos y controlar la calidad de los materiales, siendo obligatorias las inspecciones:

- Previamente a la colocación de los distintos componentes y materiales.
- Inspección final: se realizará una vez culminados los trabajos de conformidad con las Especificaciones Técnicas.

Además, se comprobará lo siguiente:

- Si la fabricación de los distintos elementos, así como su colocación, se ajustan a lo contratado, o a lo requerido por la supervisión.
- Si los componentes instalados no han sufrido deterioros por mala calidad de los materiales y/o defecto de la instalación.

Ante la presencia de cualquier elemento que resultare defectuoso éste será removido, reemplazado y ensayado por el Contratista, sin cargo alguno.

Los gastos necesarios para la concreción de todas las pruebas serán por cuenta del contratista, quien también deberá facilitar todos los instrumentos necesarios para verificar su resultado.

En su caso, se efectuarán las inspecciones de los trabajos de acuerdo con la Ley de Higiene y Seguridad en el Trabajo.

ARTÍCULO 12°.- RESPONSABILIDADES.

El Poder Judicial de la Nación no se responsabiliza por el riesgo que puedan generar los servicios prestados por el contratista, ni por ninguna reclamación de terceros en virtud de éstos, siendo el contratista en todos los casos el único responsable.

La empresa contratista será la única responsable por pérdidas, averías, roturas o sustracciones que, por cualquier circunstancia (imputables o no a su personal), se produzcan con motivo de la ejecución del presente contrato. Por daños a personal del Poder Judicial, terceros o bienes, como consecuencia de los trabajos derivados del cumplimiento del contrato.

Asimismo, responderá por los daños que –con motivo de la ejecución del contrato- pudieran producirse en bienes de propiedad del Poder Judicial de la Nación o de terceros. A estos efectos extremará los recaudos para prevenir siniestros capaces de ocasionar lesiones a

personas, tanto se trate de personal del Poder Judicial de la Nación, de terceras personas o la avería, rotura o destrucción de bienes muebles e inmuebles de aquel o de terceros.

1.- Específicamente la firma adjudicataria de la encomienda deberá constituir un seguro integrado por los siguientes rubros: Responsabilidad Civil comprensivo de Daños a terceros, Robo e Incendio por un monto de pesos equivalente, como mínimo, al monto del contrato.

La póliza deberá ser presentada dentro de los dos (2) días de recibida la notificación de la Orden de Compra, y se consignará como parte asegurada exclusivamente al Poder Judicial de la Nación – Dirección General de Administración Financiera, Sarmiento 877, Ciudad Autónoma de Buenos Aires, bajo apercibimiento de proceder a la rescisión del contrato.

Su vigencia deberá extenderse hasta la extinción de la totalidad de las obligaciones contractualmente asumidas.

Deberá dejarse constancia, asimismo, que la Aseguradora no ejercerá acciones de repetición contra el Poder Judicial de la Nación, en su calidad de comitente, que tengan como causa siniestros amparados e indemnizables mediante este contrato de seguro.

Todas las pólizas y sus respectivos endosos deberán ser presentadas en original y tener las firmas certificadas por Escribano Público.

2.- Asimismo, la empresa adjudicataria del servicio será responsable por el cumplimiento de lo dispuesto en la Ley 24.557 y demás normativa vinculada en materia de "riesgos de trabajo".

Para el cumplimiento de la prestación y ejecución de las tareas deberá darse estricto cumplimiento a los requisitos establecidos en la normativa mencionada en el párrafo precedente, sin perjuicio del cumplimiento de las disposiciones que –sobre el mismo tema- pudieran emanar del/los Convenios Colectivos de Trabajo que resultan aplicables, la Ley de Higiene y Seguridad en el Trabajo N° 19.587 y su Decreto Reglamentario de Higiene y Seguridad N° 911/96, así como a todas las normas reglamentarias vigentes vinculadas con la materia.

El cumplimiento de la normativa antes referida es condición ineludible para el inicio de la ejecución de las tareas y/o servicios previstos en el objeto del contrato, y su incumplimiento comprobado –en cualquier tramo del plazo contractual- podrá constituir causal de rescisión por culpa del contratista, en los términos previstos en el artículo 152 del "Reglamento de Contrataciones del Consejo de la Magistratura del Poder Judicial de la Nación" -aprobado por Resolución C.M. n° 254/15-.

A tal efecto, deberá contar en su plantel con un profesional con título habilitante en Higiene y Seguridad que inspeccionará, en forma mensual, las instalaciones y las condiciones de trabajo del personal de la contratista que allí se desempeñe. La contratista deberá presentar constancia actualizada de la matrícula habilitante de dicho profesional ante el Supervisor de los trabajos.

La contratista deberá además acreditar previo al inicio de las tareas los siguientes requerimientos:

- Contrato de afiliación a Aseguradora de riesgo de trabajo (ART), con certificación de firmas y personería de quienes suscriban la misma y la Contratista.
- Nómina de personal asegurado a la ART.
- Plan de Seguridad aprobado por la ART.
- Constancia de inicio de obra ante la ART.
- Certificado de cumplimiento de aportes previsionales, correspondiente al Responsable de Seguridad e Higiene, pago de matrícula anual.
- La nómina del personal empleado en el cumplimiento de la encomienda (con indicación del nombre y apellido y tipo y número de documento de identidad); que deberá mantenerse actualizada teniendo en cuenta las altas y las bajas que pudieran producirse durante el transcurso de ejecución del contrato.

VANESA GUGAT
Departamento de Licitaciones
Subdirección de Contrataciones



CONSEJO DE LA MAGISTRATURA PODER JUDICIAL DE LA NACIÓN

Para el caso de contratistas o subcontratistas que revistan en la categoría de autónomos, deberá otorgarse un seguro de accidentes personales que incluya, como mínimo, la muerte, incapacidad total permanente, incapacidad parcial permanente, riesgos in-itinere y será por una suma mínima por persona asegurada, igual al monto indemnizatorio que la Ley de Riesgos de trabajo fija para muerte del trabajador. La póliza deberá ser presentada dentro de los dos (2) días de recibido la notificación de la Orden de Compra, y se consignará como parte asegurada exclusivamente al Poder Judicial de la Nación – Dirección General de Administración Financiera, Sarmiento 877, Ciudad Autónoma de Buenos Aires, bajo apercibimiento de proceder a la rescisión del contrato.

Dejase expresamente establecido que su vigencia deberá extenderse hasta la extinción de la totalidad de las obligaciones contractualmente asumidas. Deberá dejarse constancia, asimismo, que la Aseguradora no ejercerá acciones de repetición contra el Poder Judicial de la Nación, en su calidad de comitente, que tengan como causa siniestros amparados e indemnizables mediante este contrato de seguro.

Todas las pólizas y sus respectivos endosos deberán ser presentadas en original y tener las firmas certificadas por Escribano Público. Asimismo, el Contratista deberá acreditar el pago total de las coberturas con la presentación del recibo oficial otorgado por la respectiva Compañía de Seguros; en el supuesto que el Contratista –en su calidad de tomador del seguro- pacte con la compañía aseguradora un plan de pagos para la cancelación de las primas, corresponderá que acredite la realización de los respectivos pagos, con los recibos oficiales que otorgue el asegurador a medida que se produzcan los respectivos vencimientos.

3.- Por el pago originado en el empleo de su personal:

Estarán a cargo del contratista todas las erogaciones originadas por el empleo de su personal, tales como jornales, aportes jubilatorios, licencias, indemnizaciones, beneficios sociales, riesgos del trabajo y otras expensas que surjan de las disposiciones legales, convenios colectivos o individuales vigentes o a convenirse en el futuro.

El cumplimiento de la normativa y los requisitos antes referidos es condición ineludible para el inicio de la ejecución de las tareas y/o servicios previstos en el objeto del contrato y su incumplimiento comprobado –en cualquier tramo del plazo contractual- podrá constituir causal de rescisión por culpa del contratista, en los términos previstos en el artículo 152 del “Reglamento de Contrataciones del Consejo de la Magistratura del Poder Judicial de la Nación” -aprobado por Resolución C.M. n° 254/15-, previa intimación fehaciente para que cese en su incumplimiento en el plazo de cinco (5) días hábiles computados desde la notificación de la recepción.

Se deja expresamente establecido que el Poder Judicial de la Nación no tendrá ningún tipo o forma de relación de dependencia con el personal que el oferente contrate para la prestación del servicio objeto de la contratación.

De suscitarse huelgas, conflictos parciales, totales o cualquier otra situación con el personal de la empresa contratista, será obligación de ésta procurar una solución en un plazo no mayor de 48 horas a partir del momento en que la autoridad judicial labre un acta para documentar la situación dada.

El personal designado en los términos del art. 133 del Reglamento de Contrataciones aprobado por Res. CM 254/15, tendrá la responsabilidad de verificar si la prestación cumple o no las condiciones establecidas en el pliego y, en su caso, las expresadas en el contrato.

ARTÍCULO 13°.- CONFIDENCIALIDAD.

La empresa que resulte contratada en el marco del presente procedimiento, asumirá la obligación de mantener en reserva y no divulgar a terceros la información que –directa o indirectamente- llegue a su conocimiento, con motivo de las tareas prestadas en el marco del contrato, ya sea, por el acceso al edificio y/o a la documental existente en diversas dependencias del organismo comitente -vinculada con la instalación intervenida-. La firma contratista será la encargada de adoptar los recaudos necesarios para el estricto cumplimiento del deber de “confidencialidad” a que refiere la presente cláusula.

Con una anticipación mínima de cuarenta y ocho horas (48 hs) de la fecha de efectiva iniciación de las prestaciones contempladas en la encomienda, el contratista deberá proporcionar a la supervisión un listado con los datos de identidad del personal que empleará en la ejecución de la encomienda, listado que deberá mantenerse actualizado durante toda la vigencia del contrato, informando oportunamente sobre las bajas y altas que se vayan produciendo.

El incumplimiento de las obligaciones y deberes –a que alude la presente cláusula- podrá ser causal de rescisión del contrato, por exclusiva culpa del contratista.

ARTÍCULO 14º.- RECEPCIÓN.

A los fines de la recepción provisoria y definitiva será aplicable lo dispuesto en el presente artículo y en los artículos 137, 138 y 139 del “Reglamento de Contrataciones del Consejo de la Magistratura del Poder Judicial de la Nación”, aprobado por la Resolución C. M. N° 254/15.

La recepción provisoria y definitiva se otorgará mediante documento suscripto por quien ejerza la supervisión, indicando la fecha, firma y sello aclaratorio.

14.1. Recepción Provisoria.

Se procederá a otorgar la recepción, la que tendrá carácter provisional, quedando sujeta a la Recepción Definitiva.

14.2. Recepción Definitiva.

La recepción definitiva se otorgará dentro del plazo de 10 días, a partir de haberse otorgado la recepción provisoria de acuerdo con lo previsto en el artículo 139 del “Reglamento de Contrataciones del Consejo de la Magistratura del Poder Judicial de la Nación”, aprobado por la Resolución C. M. N° 254/15 que forman parte del Pliego de Base y Condiciones que rige la presente contratación.

La persona a cargo de la supervisión procederá a verificar si cumple con las especificaciones técnicas de la contratación y/o con las muestras que se hubieran considerado, en cuyo caso procederá a otorgar la conformidad definitiva de los trabajos.

ARTÍCULO 15º.- FACTURACIÓN Y PAGO.

Las facturas se presentarán de lunes a viernes, en el horario de **VER ANEXO A CLÁUSULAS PARTICULARES** a **VER ANEXO A CLÁUSULAS PARTICULARES** horas, en la siguiente dirección: **VER ANEXO A CLÁUSULAS PARTICULARES**, debiendo adjuntarse a ellas la conformidad de la recepción definitiva.

El pago se hará una vez que la prestación haya sido prestado de conformidad, **hasta treinta (30) días corridos de presentada la factura**, de acuerdo con lo previsto en el artículo 141 del “Reglamento de Contrataciones del Consejo de la Magistratura del Poder Judicial de la Nación”, aprobado por la Resolución C. M. N° 254/15. El término fijado se interrumpirá si existieran observaciones u omisiones en la documentación a presentar por parte del contratista.

Si el plazo de ejecución de los trabajos resulta superior a dos (2) meses, se admitirán pagos parciales por avance, de acuerdo con lo estipulado en el artículo 141 del Reglamento de Contrataciones, aprobado por la Res. CM 254/15. Los mismos podrán ser otorgados a pedido exclusivo del contratista, previa medición del avance en forma conjunta y



**CONSEJO DE LA MAGISTRATURA
PODER JUDICIAL DE LA NACIÓN**

conformidad de la prestación por parte de quien ejerza la supervisión de las tareas, siempre que se cumplan las siguientes condiciones:

1. Los pagos parciales se otorgarán con una frecuencia no menor a treinta (30) días sólo si se verifica un avance mínimo del _____ por ciento (____%) sobre el total trabajos previstos. El monto a facturar en cada pago parcial no podrá superar el equivalente al porcentaje señalado respecto del valor total del contrato.

2. La cancelación y último pago se otorgará cuando se verifique la finalización de los trabajos en el cien por ciento (100%) de acuerdo con las especificaciones técnicas que rigen la presente contratación. El monto a facturar será el saldo del monto total previsto para esta contratación.

ARTÍCULO 16°.- PENALIDADES.

Ante incumplimientos en el desarrollo del procedimiento de selección o en la ejecución del contrato, los contratistas serán pasibles de las penalidades establecidas en los artículos 148 a 152 del Reglamento aprobado por la Resolución CM N° 254/15.

ARTÍCULO 17°.- CONOCIMIENTO DE REGLAMENTACIONES.

Por el sólo hecho de presentarse a este procedimiento de contratación el contratista declara que conoce y dará estricto cumplimiento a las normativas nacionales, provinciales y municipales vigentes que regulen la materia, como asimismo los correspondientes a Servicios Públicos nacionales, provinciales o privados, se encuentren o no referidos en el pliego y a todo otro reglamento técnico que sea de aplicación.

ARTÍCULO 18°.- GARANTÍA DE LOS TRABAJOS.

La garantía de los trabajos tendrá un plazo de **doce (12) meses**, contados a partir de la fecha de la recepción definitiva. Vencido este plazo se devolverá la garantía de cumplimiento de contrato, según lo establecido en el artículo 130 del Reglamento aprobado por la Resolución CM N° 254/15.

La conformidad definitiva no libera al co-contratante de las responsabilidades emergentes de los vicios ocultos según lo establecido en el artículo 140 del Reglamento aprobado por la Resolución CM N° 254/15.

ARTÍCULO 19°.- RÉGIMEN LEGAL APLICABLE.

Las cuestiones no expresamente tratadas en las cláusulas particulares que anteceden, se regirán por las disposiciones contenidas en el "Reglamento de Contrataciones del Consejo de la Magistratura del Poder Judicial de la Nación", aprobado por Resolución C.M. n° 254/15.

La resolución aprobatoria antes citada, conjuntamente con los anexos que la integran – relativos al reglamento referido y el Pliego Único de Bases y Condiciones aprobados por el mismo acto-, pueden ser visualizados, descargados e impresos desde el sitio web del Poder Judicial de la Nación; www.pjn.gov.ar

VANESA CUGAT
Departamento de Licitaciones
Subdirección de Contrataciones



**CONSEJO DE LA MAGISTRATURA
PODER JUDICIAL DE LA NACIÓN**

DIRECCION GENERAL DE INFRAESTRUCTURA JUDICIAL



EXPT. N°: 14-07570/25

ANEXO A LAS CLÁUSULAS PARTICULARES

OBJETO: Provisión, traslado y colocación de aventanamientos y espejos para obra de refacción.

DEPENDENCIA: JUZGADOS EN LO CIVIL, COMERCIAL Y CONTENCIOSO ADMINISTRATIVO N°1 Y 2 DE SAN MARTÍN

DIRECCIÓN: MORENO 3338, PARTIDO DE SAN MARTÍN, PROVINCIA DE BUENOS AIRES

USO OFICIAL

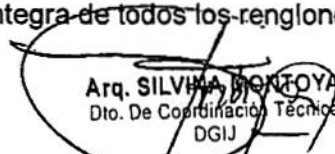
<p>PLAZO PARA EL CUMPLIMIENTO DE LA PRESTACIÓN Y DURACIÓN DEL CONTRATO (ART. 1° CP)</p>	<p>El plazo de ejecución será de QUINCE (15) días hábiles administrativos contados a partir del día inmediato siguiente a la fecha de perfeccionamiento del contrato. (Art. 132 RCCM)</p>
<p>VISITA AL EDIFICIO (ART. 2° CP)</p>	<p>LA VISITA AL EDIFICIO ES OBLIGATORIA</p> <p>El plazo para la realización de la visita es hasta un (1) día hábil previo a la fecha fijada para la apertura de las ofertas.</p> <p>La dirección del edificio a visitar es: Moreno 3338, Partido de San Martín, Pcia. de Buenos Aires.</p> <p>La visita deberá coordinarse: vía mail a: dij.coordinacion-tecnica@pin.gov.ar, teléfono 4379-1746, de lunes a viernes de 7.30 a 13.30 hs., Arq. Karina Koch.</p>
<p>CONSULTAS TÉCNICAS PREVIAS A LA OFERTA. (ART. 3° CP)</p>	<p>Plazo para realizar las consultas: hasta 3 (tres) días hábiles anteriores a la apertura de las ofertas.</p> <p>Lugar de presentación de las consultas por escrito: Mesa de entradas de la Dirección General de Infraestructura Judicial sita en Roque Sáenz Peña 1190, piso 8 (Of. 82) –C.A.B.A.</p> <p>Horario: de lunes a viernes, de 8 a 13.</p> <p>Correo electrónico: dij.coordinacion-tecnica@pin.gov.ar</p> <p>Teléfono: 4379-1746, de lunes a viernes de 7.30 a 13.30 hs., Arq. Karina Koch.</p>
<p>ADJUDICACIÓN (ART. 58 CP)</p>	<p>Para el caso de contratación será necesaria la adjudicación íntegra de todos los renglones a un mismo oferente.</p> <p style="text-align: right;">  Arq. SILVIA MONTOYA Dto. De Coordinación Técnica DGJJ </p>

SUPERVISIÓN DE LA PRESTACIÓN (ART. 11° CP)	<p>La supervisión de la prestación estará a cargo de: Intendencia de la Cámara Federal de Apelaciones de San Martín, Arq. Alejandra Díaz Cabral. Horario: de lunes a viernes, de 7:30 a 13:30 horas Correo electrónico: cfsanmartin.intendencia@pjn.gov.ar Teléfono: 4754-2097</p>
FACTURACIÓN Y PAGO (ART. 15° CP)	<p>La factura se presentará de lunes a viernes, en el horario de 7:30 a 13:30 horas, en la Mesa General de Entradas de la Dirección General de Infraestructura Judicial, sita en la oficina 82 de Roque Saenz Peña 1190 - C.A.B.A., debiendo adjuntarse a ella la conformidad de la recepción definitiva.</p> <p>El pago se hará una vez que la prestación haya sido conformada, dentro de los cinco (5) días hábiles desde la presentación de la factura, de acuerdo con lo previsto en el artículo N° 141 del "Reglamento de Contrataciones del Consejo de la Magistratura del Poder Judicial de la Nación", aprobado por la Resolución C. M. N° 254/15 y sus modificatorias. El término fijado se interrumpirá si existieran observaciones u omisiones en la documentación a presentar por parte del contratista.</p>
GARANTÍA DE LOS TRABAJOS (Art. 18° CP)	<p>La garantía por los trabajos tendrá un plazo de DOCE (12) meses, contados a partir de la recepción definitiva de los mismos.</p>

Arq. SILVINA MONTOYA
Dir. De Coordinación Técnica
DGIJ

VANESA CUGAT
Departamento de Licitaciones
Subdirección de Contrataciones

ES COPIA

ES COPIA



CONSEJO DE LA MAGISTRATURA
PODER JUDICIAL DE LA NACIÓN

DIRECCIÓN GENERAL DE INFRAESTRUCTURA JUDICIAL



EXPTE. N° 14-07570/25

ESPECIFICACIONES TÉCNICAS

OBJETO: Provisión, traslado y colocación de aventanamientos y espejos para obra de refacción.

DEPENDENCIA: JUZGADOS EN LO CIVIL, COMERCIAL Y CONTENCIOSO ADMINISTRATIVO N°1 Y 2 DE SAN MARTÍN

DIRECCIÓN: MORENO 3338, PARTIDO DE SAN MARTÍN, PROVINCIA DE BUENOS AIRES.

MEMORIA DESCRIPTIVA

La presente documentación licitatoria comprende la provisión, traslado y colocación de aventanamientos y espejos en el edificio ubicado en la calle Moreno N°3338, futura sede de los Juzgados en lo Civil, Comercial y Contencioso Administrativo N°1 y 2 de San Martín.

Los sectores del edificio donde se deberán colocar los aventanamientos y espejos están indicados en los planos A-01, A-02 y A-03 siendo éstos correspondientes a la planta baja, entre piso y primer piso, respectivamente. El plano A-04 corresponde al plano de referencias para cotización.

Las tareas incluyen todos los materiales, elementos y mano de obra necesarios para su ejecución, debiendo ser los trabajos completos conformes a su fin, aun cuando no se mencionen explícitamente en las especificaciones técnicas o planos.

Los elementos a proveer deberán ser estructuralmente resistentes y poseer detalles de terminación de alta calidad a los fines de asegurar durabilidad, y estar acorde con el uso específico y el ambiente existente. No se aceptarán materiales que no sean de primera calidad. Las medidas que se detallan en las presentes especificaciones técnicas son aproximadas, aceptándose una tolerancia de +/- 5 mm. Las medidas finales deberán ser verificadas en obra, por la empresa, previo a la producción de los aventanamientos y espejos.

Los oferentes deberán realizar una visita técnica al edificio previo a la cotización, a los efectos de tomar conocimiento de las instalaciones existentes, horarios y condiciones de trabajo a los que deban adaptarse. La empresa contratista no podrá posteriormente alegar desconocimiento del estado del lugar en el que deben desarrollar sus tareas.

El contratista será el único responsable de los daños causados a personas y/o propiedades durante la ejecución de los trabajos. Tomará todas las precauciones necesarias a fin de evitar accidentes personales o daños a las propiedades, así pudieran provenir los mismos de maniobras en las tareas u otras

USO OFICIAL

VANESA CUGAT
Departamento de Licitaciones
Subdirección de Contrataciones

Arq. MARIANA MONTOYA
Dpto. de Coordinación Técnica
DGI

causas eventuales. Se deberán reparar todas las roturas que se originen a causa de las obras, con materiales iguales en tipo, textura, apariencia y calidad, no debiéndose notar la zona que fuera afectada.

El contratista deberá dar cumplimiento a la normativa de higiene y seguridad en el trabajo, reglamento de higiene y seguridad para la industria de la construcción, teniendo que adjuntar certificado de la Aseguradora de Riesgo de Trabajo (ART) donde el personal se encuentra inscripto, como así también cualquier otra norma actualmente vigente en la misma materia, deslindando el Poder Judicial toda responsabilidad por riesgo o accidente de trabajo del personal perteneciente al Contratista.

SECTOR DONDE SE LLEVARÁN A CABO LOS TRABAJOS

Los sectores del edificio donde se deberán colocar los aventanamientos y espejos están indicados en los planos A-01, A-02 y A-03 siendo éstos correspondientes a la planta baja, entre piso y primer piso, respectivamente.

DESARROLLO DE LAS ESPECIFICACIONES TÉCNICAS

AVENTANAMIENTOS EN MESAS DE ENTRADA

Se proveerá y colocará un paño fijo vidriado con laterales en perfil U de aluminio anodizado.

Características generales: paño fijo vidriado en cristal laminado 3+3 mm incoloro, con espesor total de 6 mm. Con perfil U de aluminio anodizado natural en laterales. El diseño será según el modelo de referencia adjunto en el plano A-04.

Instalación: la fijación debe permitir la expansión térmica del aluminio y el vidrio, utilizando sellado compatible con ambos materiales para asegurar estanqueidad y durabilidad, cumpliendo con normativas de seguridad vigentes para vidrios laminados.

AVENTANAMIENTOS EN SECRETARÍAS

Se proveerá y colocará un paño fijo vidriado con perfil U de aluminio anodizado natural en todo su perímetro.

Características generales: paño fijo vidriado en cristal laminado 3+3 mm incoloro de espesor total 6mm, con perfil U de aluminio anodizado natural en todo su perímetro, corte en inglete. El diseño será según el modelo de referencia adjunto en el plano A-04.

Instalación: la fijación debe permitir la expansión térmica del aluminio y el vidrio, utilizando sellado compatible con ambos materiales para asegurar

ES COPIA



CONSEJO DE LA MAGISTRATURA
PODER JUDICIAL DE LA NACIÓN

DIRECCIÓN GENERAL DE INFRAESTRUCTURA JUDICIAL



estanqueidad y durabilidad, cumpliendo con normativas de seguridad vigentes para vidrios laminados.

ESPEJOS

Se proveerá y colocará un espejo en baños generales de planta baja y baños de hombres y mujeres en primer piso.

Características generales: espejo de vidrio plano, espesor 4 mm, con bordes pulidos y sin marco.

Instalación: la fijación será mediante sistema mecánico oculto o clips visibles de acero inoxidable, complementada con adhesivo compatible para asegurar su estabilidad. Todos los materiales deben ser aptos para ambientes húmedos.

LISTADO DE LOS ELEMENTOS SOLICITADOS

Elementos	Ref.	Dimensiones vano		Dimensiones vidrio		Cant.	
		Ancho (cm)	Altura (cm)	Ancho (cm)	Altura (cm)		
REGLÓN AVENTANAMIENTOS EN MESAS DE ENTRADA							
1.1	Aventanamiento Mesa de Entrada	AV-01	125	110	125	78	3
1.2	Aventanamiento Mesa de Entrada	AV-02	70	110	70	78	1
REGLÓN AVENTANAMIENTOS EN SECRETARÍAS							
1.3	Aventanamientos en Secretarías	AV-03			150	110	8
REGLÓN ESPEJOS							
1.4	Espejo	E-01			103	103	2
1.5	Espejo	E-02			60	80	2

USO OFICIAL

Las medidas de los aventanamientos y vidrios son aproximadas, las mismas deberán ser verificadas en la visita a obra.

Los aventanamientos del renglón 1.1 serán instalados en la planta baja y entre piso. Mientras que los del renglón 1.2 en la planta baja. Los aventanamientos del renglón 1.3 serán instalados en planta baja y entre piso. Los espejos del renglón 1.4 serán instalados en el primer piso, mientras que los del renglón 1.5 en la planta baja, según los locales indicados en los planos A-01, A-02 y A-03.

VANESA CUGAT
Departamento de Licitaciones
Subdirección de Contrataciones

Arq. SILVINA MONTIYA
Dpto. De Coordinación Técnica
DGIJ

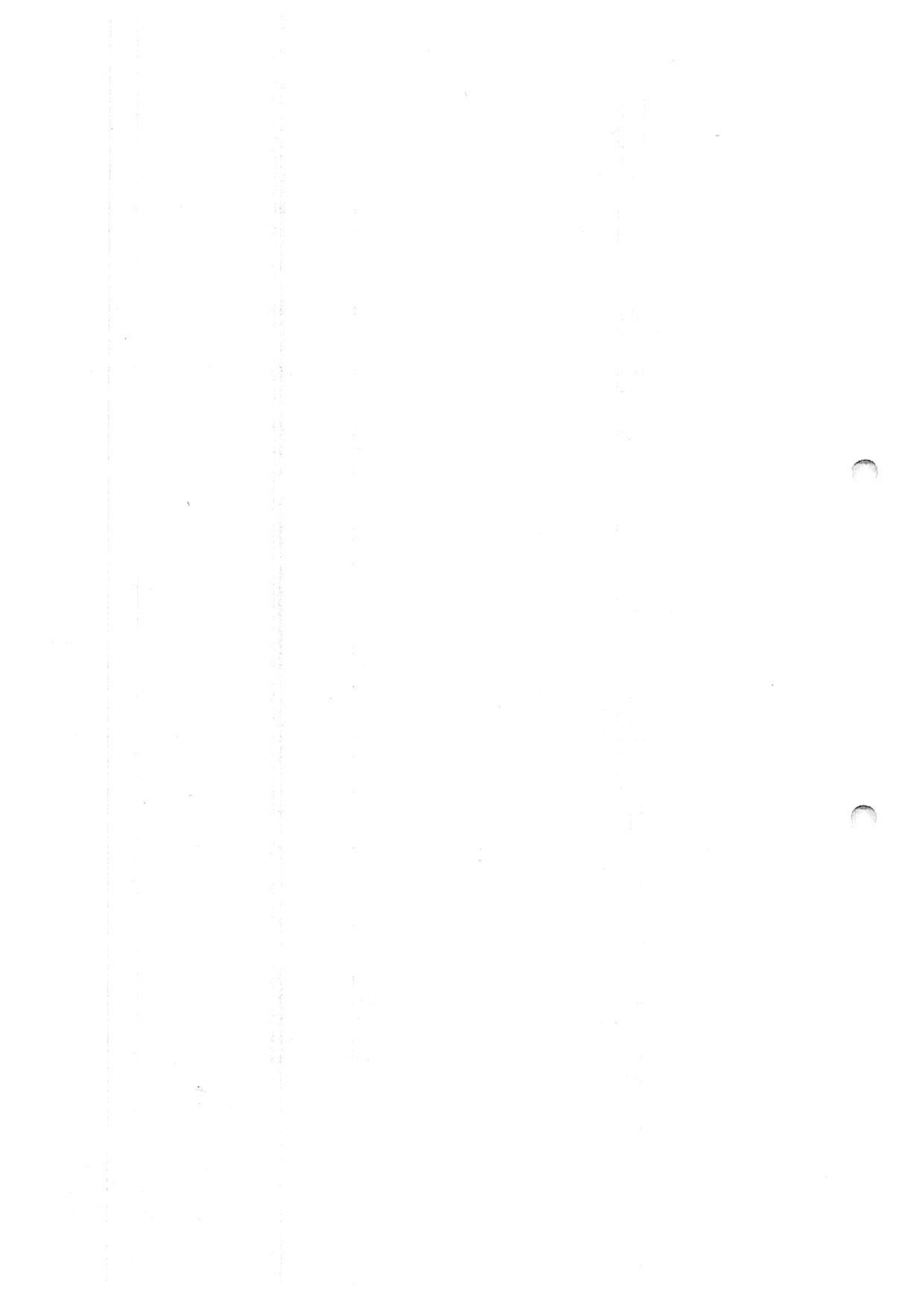

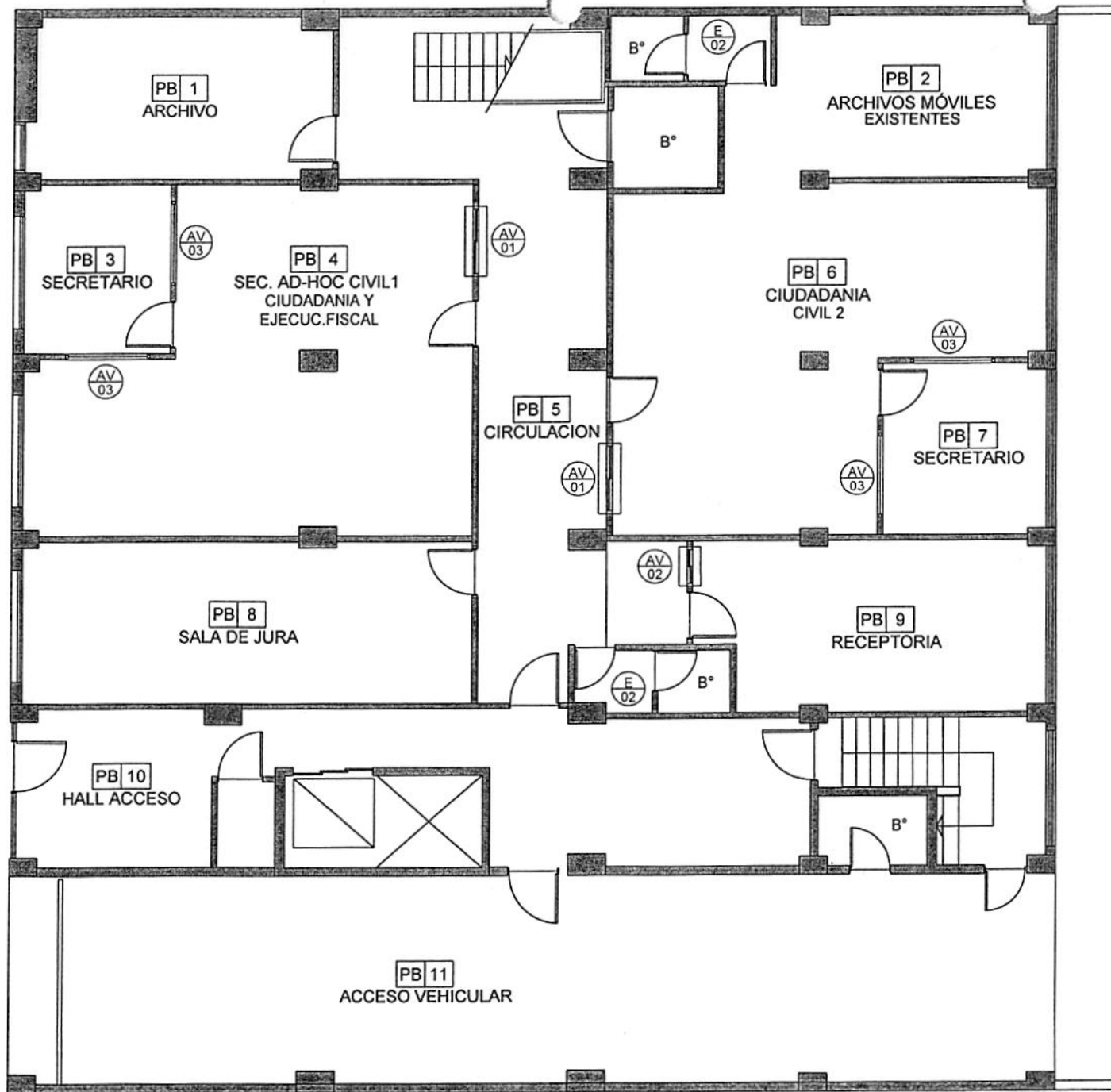

ES COPIA

VANESA CUGAT
 Departamento de Licitaciones
 Subdirección de Contrataciones

PB 12
 ESTACIONAMIENTO

DEPENDENCIA: Cámara Federal de San Martín DIRECCIÓN: Moreno 3338, San Martín OBRA: Refacción edificio para Juzgado Civil, Comercial y Cont. Adm N°1 y 2 de San Martín.		A-01
CONSEJO DE LA MAGISTRATURA DIRECCIÓN DE INFRAESTRUCTURA JUDICIAL DEPARTAMENTO DE COORDINACIÓN TÉCNICA	AVENTANAMIENTOS EXP. N° 14-07570/25	

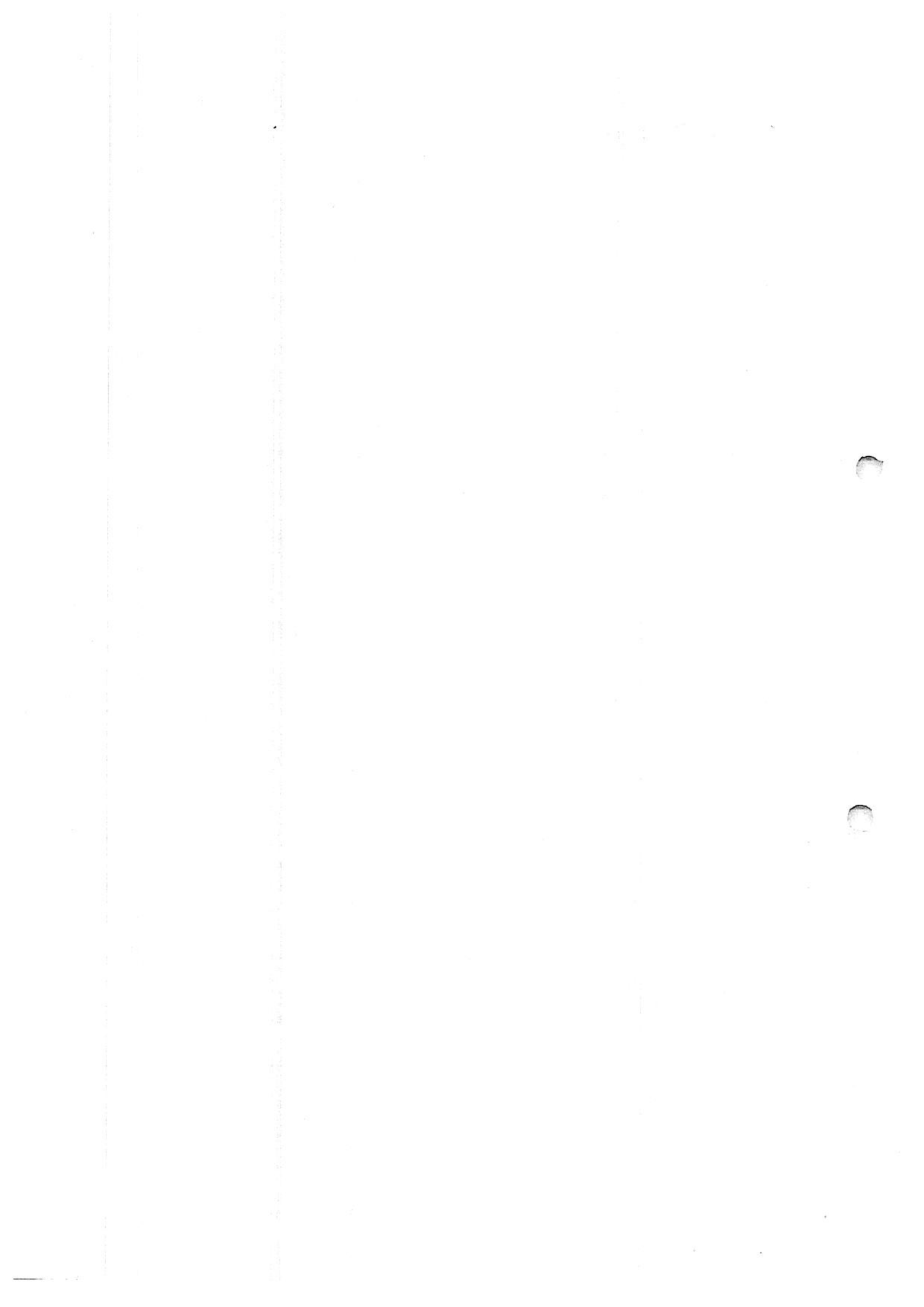

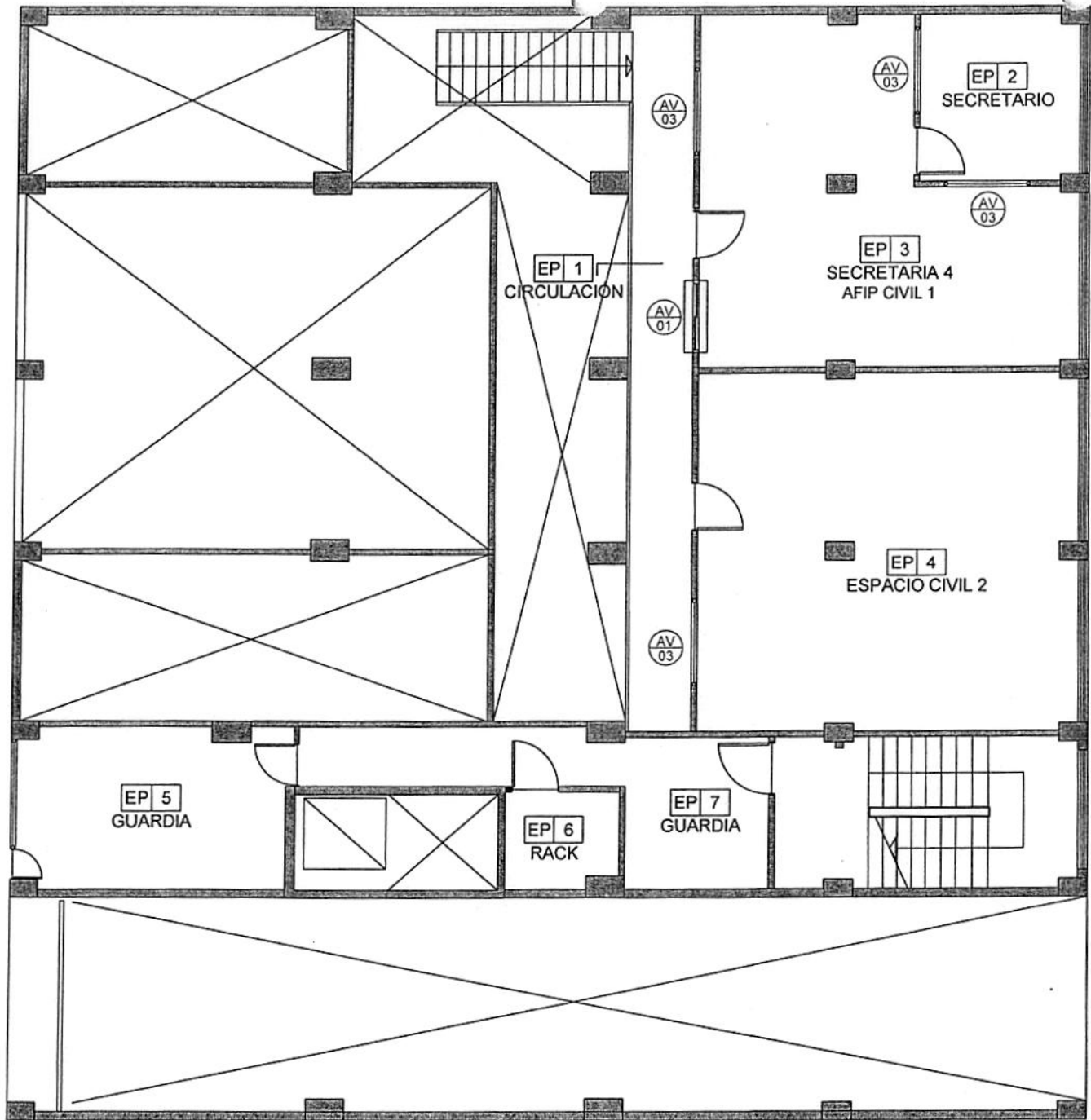

ES COPIA

VANESA CUGAT
 Departamento de Licitaciones
 Subdirección de Contrataciones

[Handwritten signatures]

DEPENDENCIA: Cámara Federal de San Martín		A-02
DIRECCIÓN: Moreno 3338, San Martín		
OBRA: Refacción edificio para Juzgado Civil, Comercial y Cont. Adm N°1 y 2 de San Martín.		
CONSEJO DE LA MAGISTRATURA DIRECCIÓN DE INFRAESTRUCTURA JUDICIAL DEPARTAMENTO DE COORDINACIÓN TÉCNICA	AVENTANAMIENTOS EXP. N° 14-07570/25	ENTRE PISO ESCALA: S/E

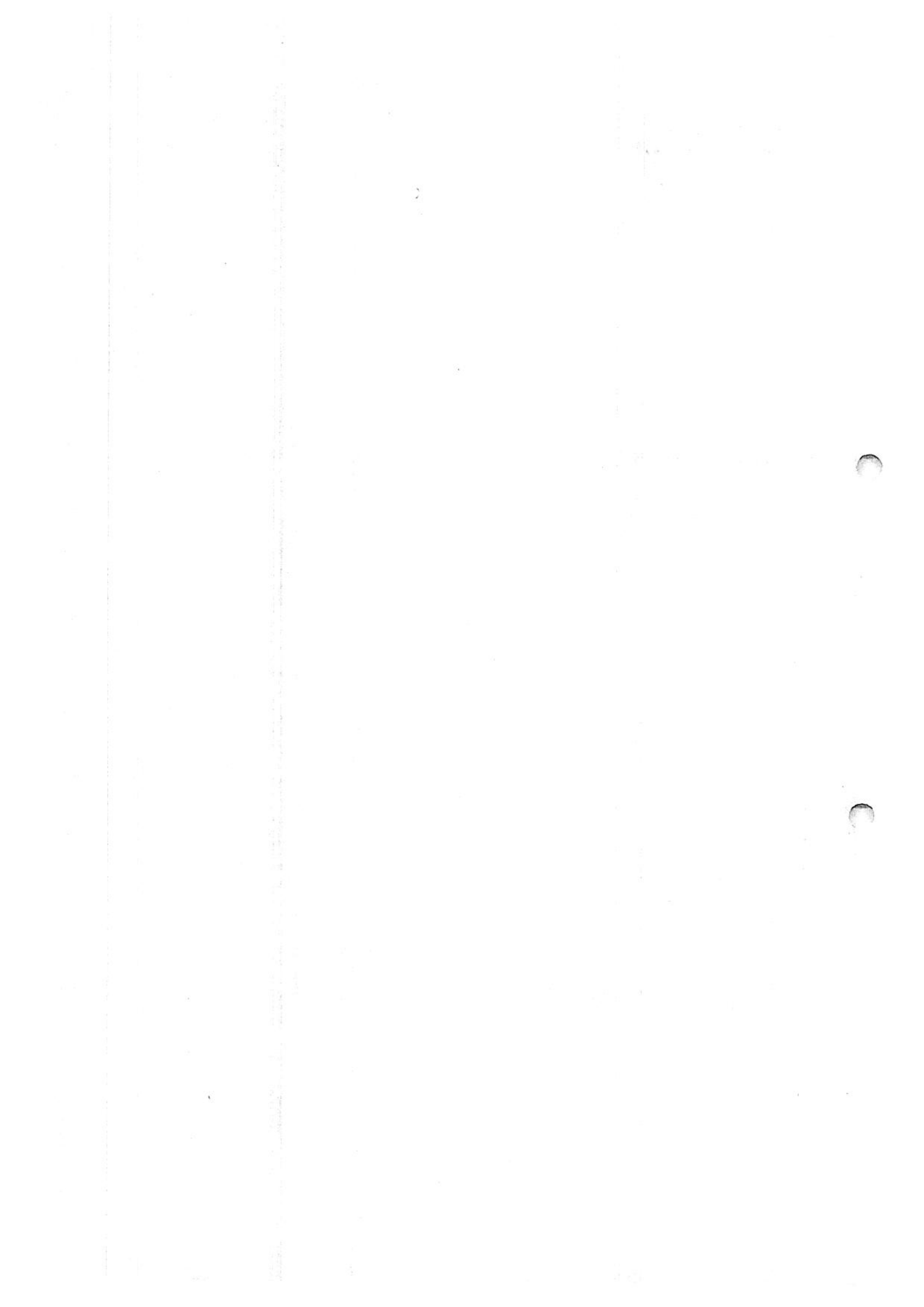

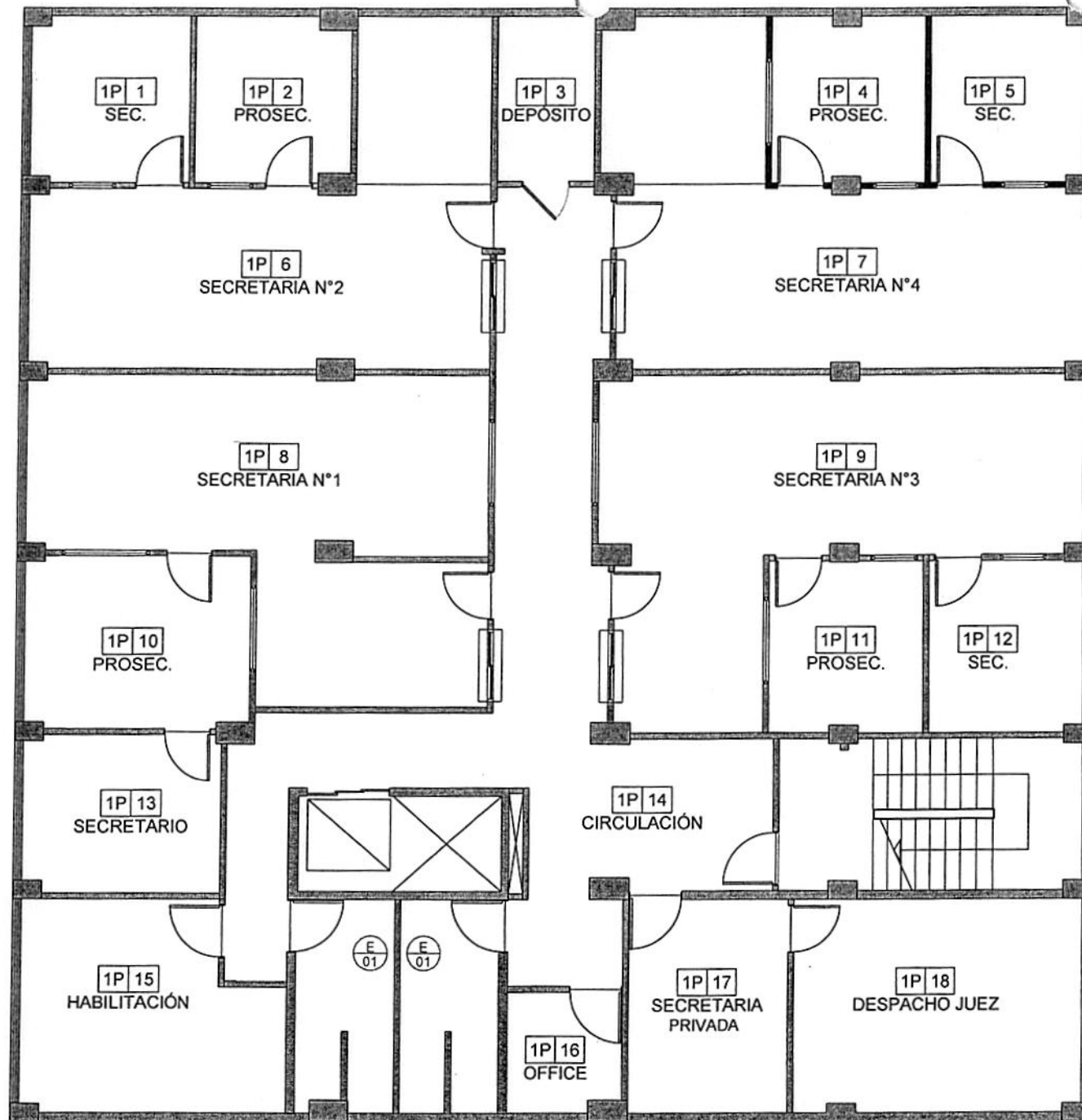

ES COPIA

VANESA BUGAT
 Departamento de Licitaciones
 Subdirección de Contrataciones

[Handwritten signatures]

DEPENDENCIA: Cámara Federal de San Martín		
DIRECCIÓN: Moreno 3338, San Martín		
OBRA: Refacción edificio para Juzgado Civil, Comercial y Cont. Adm N°1 y 2 de San Martín.		
CONSEJO DE LA MAGISTRATURA DIRECCIÓN DE INFRAESTRUCTURA JUDICIAL DEPARTAMENTO DE COORDINACIÓN TÉCNICA	AVENTANAMIENTOS EXP. N° 14-07570/25	1° PISO ESCALA: S/E

A-03

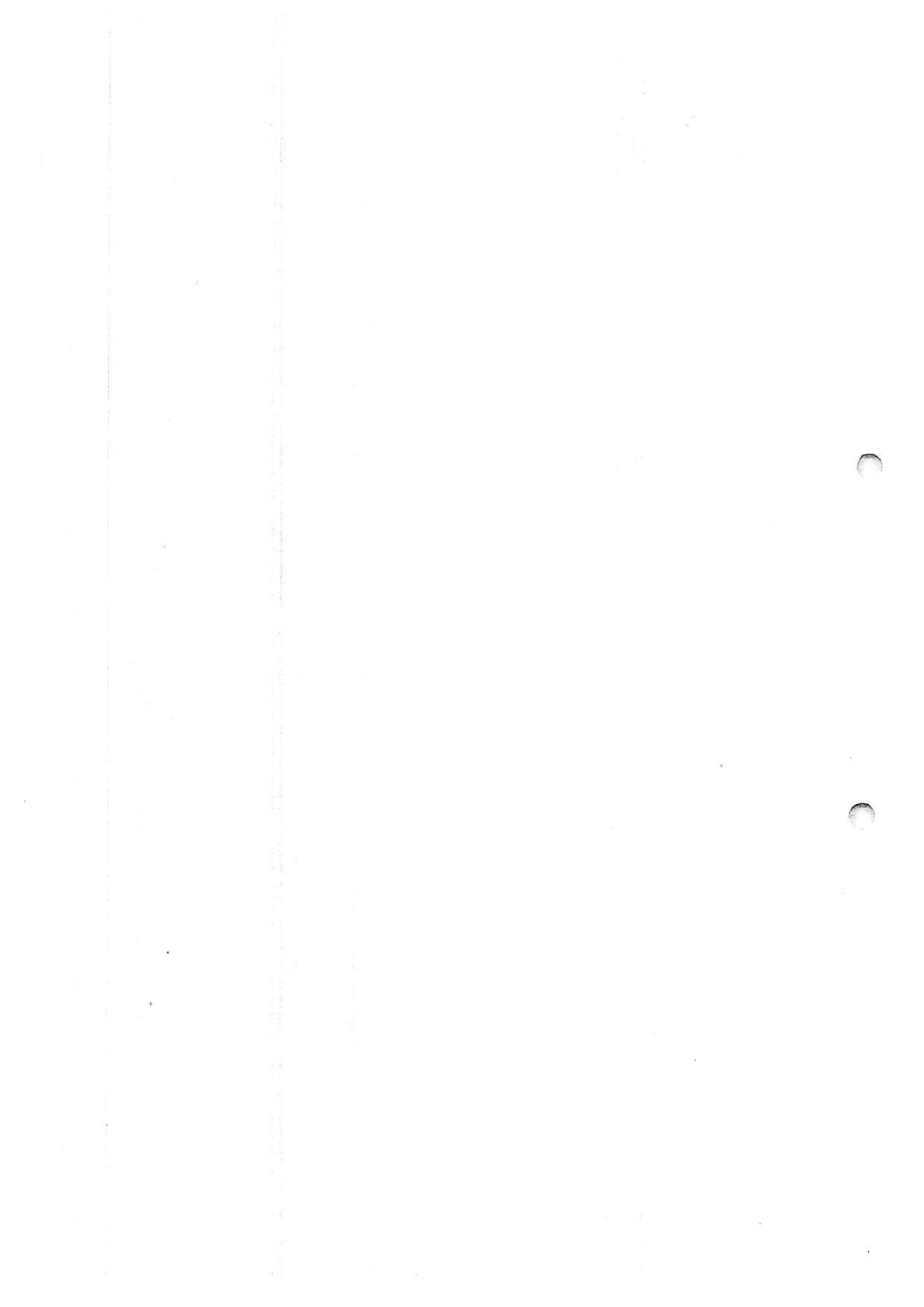

ES COPIA

VANESA CUGAT
Departamento de Licitaciones
Subdirección de Contrataciones

AVENTANAMIENTOS EN MESAS DE ENTRADA

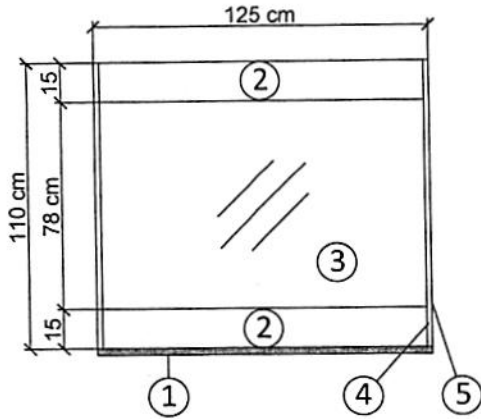

- ① Mesa de entradas en melamina 18 mm sobre Durlock.
- ② Espacio para recepción de expedientes y circulación de aire.
- ③ Paño fijo de cristal de seguridad laminado 3+3 incoloro de espesor 6 mm.
- ④ Perfil para sujeción de vidrio, a colocar sobre Durlock.
- ⑤ Vano realizado en Durlock.

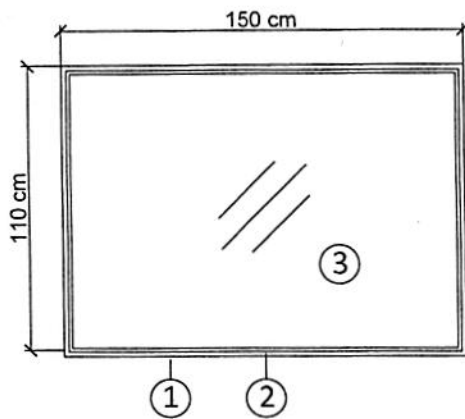

AVENTANAMIENTOS EN SECRETARÍAS

- ① Vano realizado en Durlock.
- ② Marco de madera.
- ③ Paño fijo de cristal de seguridad laminado 3+3 incoloro de espesor 6 mm, con contra vidrio de aluminio anodizado, corte en inglete, que se fijará sobre vano de madera existente sobre tabiquería de Durlock.

Las medidas deberán ser verificadas en obra.

PLANO DE REFERENCIAS PARA COTIZACIÓN

DEPENDENCIA: Cámara Federal de San Martín
DIRECCIÓN: Moreno 3338, San Martín
OBRA: Refacción edificio para Juzgado Civil, Comercial y Cont. Adm N°1 y 2 de San Martín.

CONSEJO DE LA MAGISTRATURA
DIRECCIÓN DE INFRAESTRUCTURA JUDICIAL
DEPARTAMENTO DE COORDINACIÓN TÉCNICA

AVENTANAMIENTOS
EXP. N° 14-07570/25

A-04

ESCALA: 3/4E

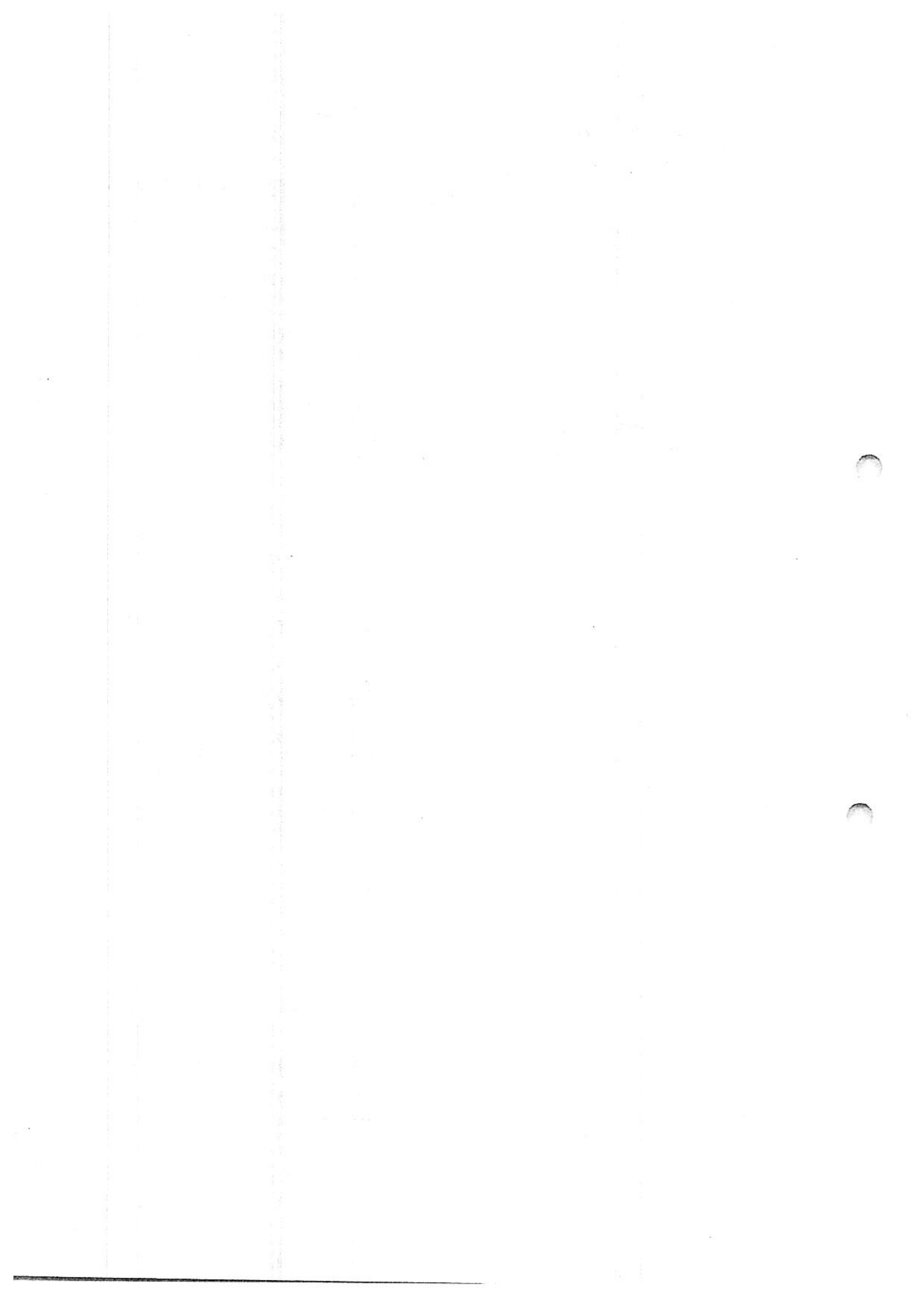



**PREINSCRIPCIÓN EN EL SISTEMA DE REGISTRO DE PROVEEDORES DEL CONSEJO DE LA
MAGISTRATURA DEL PODER JUDICIAL DE LA NACIÓN (SRPCM)**

Nombre y Apellido o Razón Social: _____

CUIT: _____

Correo electrónico: _____

Resolución N° 362/2021 del Consejo de la Magistratura (Art 2° del Anexo I)

“Las personas humanas y jurídicas (cooperativas, mutuales, uniones transitorias -UT-“ (...) entre otros (...) “que deseen contratar con el Consejo de la Magistratura del Poder Judicial de la Nación por cualquier procedimiento -licitación o concurso público, subasta pública, licitación o concurso privado, contratación directa por compulsa abreviada o por adjudicación simple, aprobación de gastos locaciones adquisiciones de inmuebles,” (...) “y todo otro procedimiento receptado en la Resolución CM n° 254/15-, deberán registrarse en el Sistema de Registro de Proveedores del Consejo de la Magistratura del Poder Judicial de la Nación (en adelante, SRPCM), cuyo órgano de aplicación será la Administración General del Consejo de la Magistratura de la Nación.

*Los proveedores interesados en contratar con este Consejo de la Magistratura del Poder Judicial de la Nación **deberán pre- inscribirse desde el formulario disponible en web www.pjn.gov.ar** donde completarán la información requerida en los formularios de pre-inscripción. Dichos formularios obrarán, asimismo, como Anexo de los Pliegos de Bases y Condiciones. (...)”*

Artículo 78° punto 11 del Reglamento De Contrataciones del Consejo de la Magistratura del Poder Judicial de la Nación “ARTÍCULO 78.- PERSONAS NO HABILITADAS. No podrán contratar con el CONSEJO DE LA MAGISTRATURA DEL PODER JUDICIAL DE LA NACIÓN (...)

11 - Las personas humanas o jurídicas que no se encuentren inscriptas en el Sistema de Registro de Proveedores del Consejo de la Magistratura del Poder Judicial de la Nación (SRPCM)”.

Declaración Jurada: Declaro bajo juramento que la información consignada precedentemente y la documentación presentada revisten carácter de Declaración Jurada. Asimismo, me responsabilizo de su veracidad y me comprometo a facilitar su verificación por parte del Sistema de Registro de Proveedores del Consejo de la Magistratura del Poder Judicial de la Nación (SRPCM), cuyo Órgano de Aplicación es la Administración General del Poder Judicial de la Nación.

Fecha: _____

Firma: _____

Aclaración: _____

Condición (Titular/Apoderado/Representante Legal/Etc.): _____

NOTA ACLARATORIA

ANEXO A CLÁUSULAS PARTICULARES

ARTÍCULO 15º.- FACTURACIÓN Y PAGO.

Las Facturas se presentarán de lunes a viernes, en el horario de 7:30 a 13:30 horas, en la Mesa de Entradas de la Administración General, sita en la calle Sarmiento N° 877 Planta Baja. C.A.B.A. debiendo adjuntarse a ella la conformidad de la recepción definitiva

VANESA CUGAT
Departamento de Licitaciones
Subdirección de Contrataciones